

ДРОВЯНЫЕ ПЕЧИ ДЛЯ ПИЦЦЫ

«2 пиццы», «4 пиццы», «7 пицц»

ТЕХНИЧЕСКИЕ ХАРАКТЕРИСТИКИ

По вопросам продаж и поддержки обращайтесь:

Архангельск (8182)63-90-72	Казань (843)206-01-48	Новокузнецк (3843)20-46-81	Смоленск (4812)29-41-54
Астана +7(7172)727-132	Калининград (4012)72-03-81	Новосибирск (383)227-86-73	Сочи (862)225-72-31
Астрахань (8512) 99-46-04	Калуга (4842)92-23-67	Омск (3812) 21-46-40	Ставрополь (8652)20-65-13
Барнаул (3852) 73-04-60	Кемерово (3842)65-04-62	Орел (4862)44-53-42	Сургут (3462) 77-98-35
Белгород (4722)40-23-64	Киров (8332)68-02-04	Оренбург (3532)37-68-04	Тверь (4822)63-31-35
Брянск (4832)59-03-52	Краснодар (861)203-40-90	Пенза (8412)22-31-16	Томск (3822)98-41-53
Владивосток (423)249-28-31	Красноярск (391)204-63-61	Пермь (342)205-81-47	Тула (4872)74-02-29
Волгоград (844)278-03-48	Курск (4712)77-13-04	Ростов-на-Дону (863)308-18-15	Тюмень (3452)66-21-18
Вологда (8172)26-41-59	Липецк (4742)52-20-81	Рязань (4912)46-61-64	Ульяновск (8422)24-23-59
Воронеж (473)204-51-73	Магнитогорск (3519)55-03-13	Самара (846)206-03-16	Уфа (347)229-48-12
Екатеринбург (343)384-55-89	Москва (495)268-04-70	Санкт-Петербург (812)309-46-40	Хабаровск (4212) 92-98-04
Иваново (4932)77-34-06	Мурманск (8152)59-64-93	Саратов (845)249-38-78	Челябинск (351)202-03-61
Ижевск (3412)26-03-58	Набережные Челны (8552)20-53-41	Севастополь (8692) 22-31-93	Череповец (8202)49-02-64
Иркутск (395)279-98-46	Нижний Новгород (831)429-08-12	Симферополь (3652) 67-13-56	Ярославль (4852)69-52-93
Киргизия (996)312-96-26-47	Казахстан (772)734-952-31	Таджикистан (992)427-82-92-69	

Дровяная печь для пиццы

Печи «7 пицц», «4 пиццы», «2 пиццы»



ТЕХНИЧЕСКИЕ ХАРАКТЕРИСТИКИ ПЕЧЕЙ ДЛЯ ПИЦЦЫ «7 пицц», «4 пиццы», «2 пиццы»

Печи предназначены для профессионального использования в кафе и ресторанах.

	«2 пиццы»	«4 пиццы»	«7 пицц»
Вес, кг	160	228	380
Площадь пода, м2	0,31	0,46	0,92
Размеры пода, см	61 x 51	76 x 61	122 x 76
Время разогрева, мин	25	30	35
Ёмкость в пиццах (D 30 см)	2	4	7
Ёмкость в кг для хлеба	2/4	4/8	9/18
Средний расход топлива, кг/ч	3	4	9
Максимальная температура печи	500	500	500
Габариты ДхШхВ, мм	894x883x806(1532)	1044x985x1012(1722)	1500x1217x1041(2001)
Дымоход, мм	150	150	250
Использование	проф	проф	проф
Материал свода	нерж. сталь	нерж. сталь	нерж. сталь
Термометр	Нет	Нет	Нет
Колеса	Нет	Нет	Нет
Колпак	Да	Да	Нет
Труба (1 м)	Да	Да	Нет

ИСПОЛЬЗОВАНИЕ И ОПИСАНИЕ УСТРОЙСТВА

Печь для пиццы предназначена для приготовления пиццы, мяса, рыбы, сыра и овощей исключительно с использованием дров или древесного угля.

Для розжига печи используются экологические твердые легко возгораемые средства, такие как сухой спирт или тонкие лучинки из сухой древесины.

ОСНОВНЫЕ ЭЛЕМЕНТЫ КОНСТРУКЦИИ

«2 пиццы»

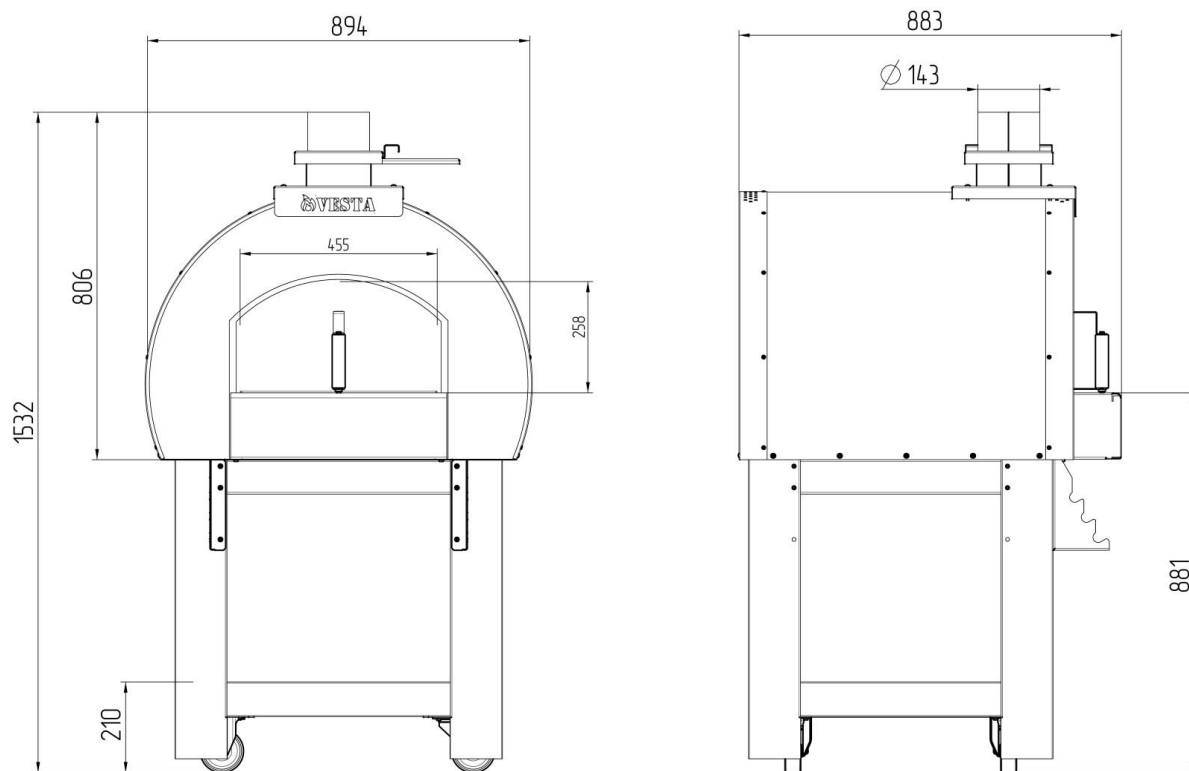

«4 пиццы»

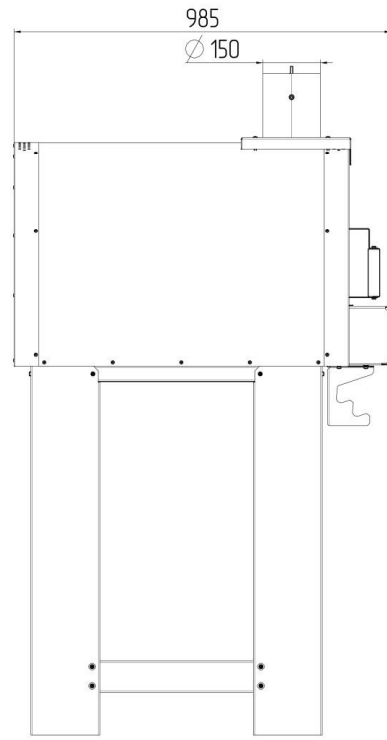
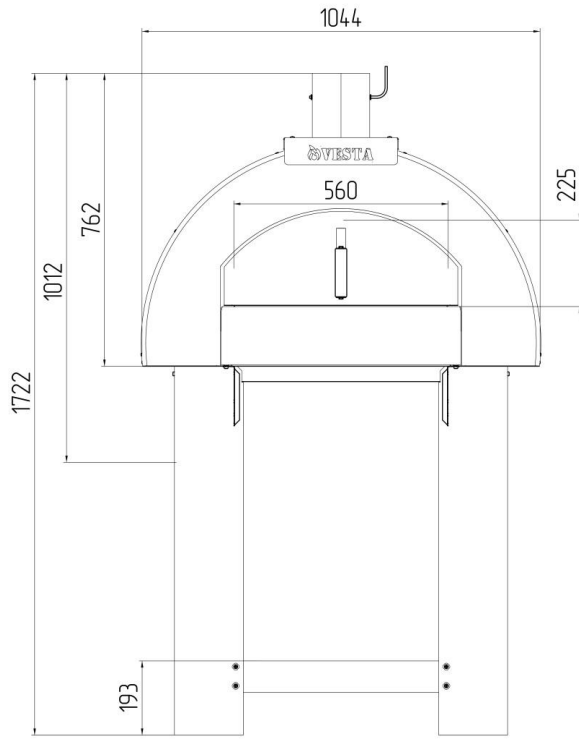

«7 пицц»

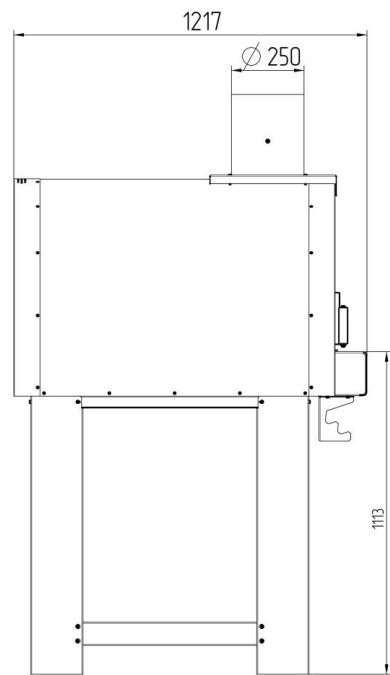
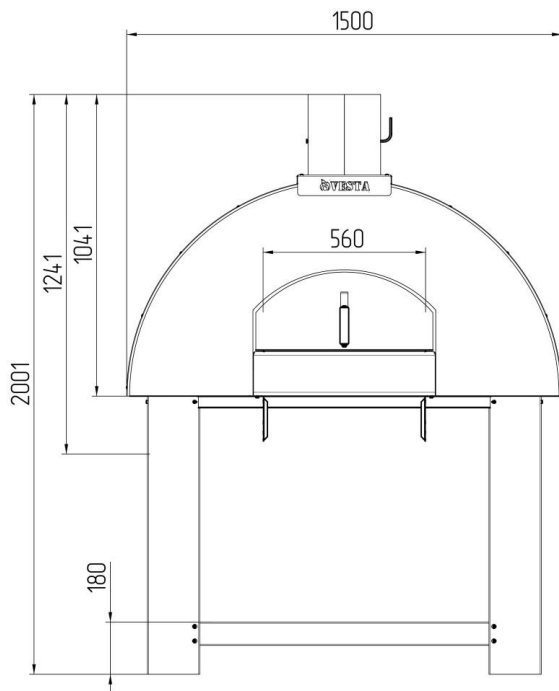

VESTA

По вопросам продаж и поддержки обращайтесь:

Архангельск (8182)63-90-72	Казань (843)206-01-48	Новокузнецк (3843)20-46-81	Смоленск (4812)29-41-54
Астана +7(7172)727-132	Калининград (4012)72-03-81	Новосибирск (383)227-86-73	Сочи (862)225-72-31
Астрахань (8512) 99-46-04	Калуга (4842)92-23-67	Омск (3812) 21-46-40	Ставрополь (8652)20-65-13
Барнаул (3852) 73-04-60	Кемерово (3842)65-04-62	Орел (4862)44-53-42	Сургут (3462) 77-98-35
Белгород (4722)40-23-64	Киров (8332)68-02-04	Оренбург (3532)37-68-04	Тверь (4822)63-31-35
Брянск (4832)59-03-52	Краснодар (861)203-40-90	Пенза (8412)22-31-16	Томск (3822)98-41-53
Владивосток (423)249-28-31	Красноярск (391)204-63-61	Пермь (342)205-81-47	Тула (4872)74-02-29
Волгоград (844)278-03-48	Курск (4712)77-13-04	Ростов-на-Дону (863)308-18-15	Тюмень (3452)66-21-18
Вологда (8172)26-41-59	Липецк (4742)52-20-81	Рязань (4912)46-61-64	Ульяновск (8422)24-23-59
Воронеж (473)204-51-73	Магнитогорск (3519)55-03-13	Самара (846)206-03-16	Уфа (347)229-48-12
Екатеринбург (343)384-55-89	Москва (495)268-04-70	Санкт-Петербург (812)309-46-40	Хабаровск (4212) 92-98-04
Иваново (4932)77-34-06	Мурманск (8152)59-64-93	Саратов (845)249-38-78	Челябинск (351)202-03-61
Ижевск (3412)26-03-58	Набережные Челны (8552)20-53-41	Севастополь (8692) 22-31-93	Череповец (8202)49-02-64
Иркутск (395)279-98-46	Нижний Новгород (831)429-08-12	Симферополь (3652) 67-13-56	Ярославль (4852)69-52-93
Киргизия (996)312-96-26-47	Казахстан (772)734-952-31	Таджикистан (992)427-82-92-69	

сайт: <http://mangalvesta.nt-rt.ru/> || эл. почта: mtf@nt-rt.ru